



Luftgekühlte Ölkühler **BMK** mit integriertem Alu-Tank und Ölfilter für Betonmischer

Das Konzept, Ölkühler mit integriertem Alu-Tank um einen Ölfilter einzusetzen, hat sich auf dem Markt längst bewährt. Unsere Kunden setzen hier auf SLB Kühler – als kompakte Lösung zur Kühlung des Hydraulik-Öls der Betonmischer-Trommel.

Die SLB Kühler werden in hohen Stückzahlen in Deutschland gefertigt – dies garantiert hohe Qualität und kurze Lieferzeiten.

Für verschiedenste Anwendungen bieten wir mehrere Ausführungen an. Darüber hinaus führen wir sämtliche Komponenten als Ersatzteil.

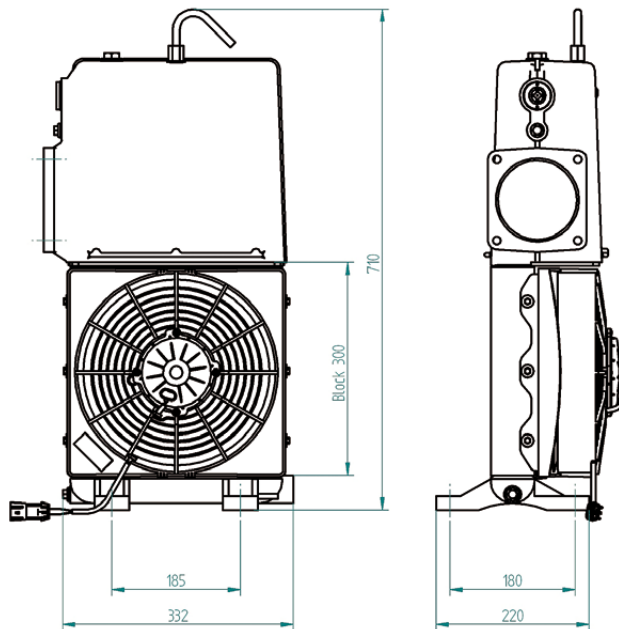

Kühlleistung bei Eintritts-Temperatur-Differenz (ETD) 50 K und 26 V

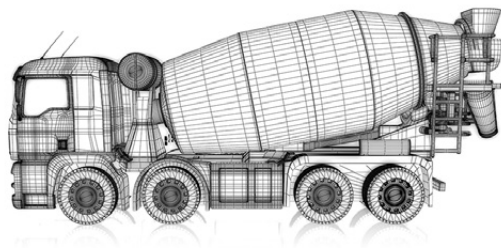
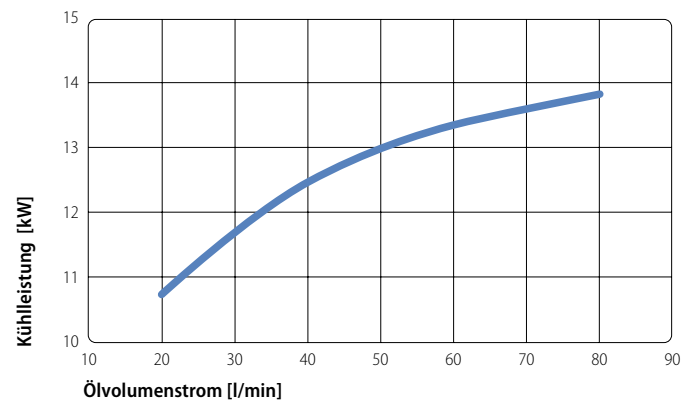

Für Betonmischer mit

- 6 - 10 m³ Trommelgröße
- 6 - 15 kW Kühlleistung
- 12 V oder 24 V Bordspannung

SLB GmbH Industriekühler

Konrad-Zuse-Straße 16
D-74343 Sachsenheim

Fon +49(0) 7147 • 276 72 - 0
Fax +49(0) 7147 • 276 72 - 25

info@slb-gmbh.de
www.slb-gmbh.de

Stand: 09-2014. Alle Angaben ohne Gewähr. Die abgebildeten Fotos und/oder Zeichnungen dienen ausschließlich Illustrationszwecken. Informationen über den korrekten Einsatzzweck entnehmen Sie bitte dem jeweiligen Bedienerhandbuch für das entsprechende Produkt. Bildmaterial © SLB, © arsdigital, Fotolia. Änderungen vorbehalten. © 2014 SLB GmbH Industriekühler

